

DYNAPAC

Part of the Atlas Copco Group

CS142

Statiska trevalsvältar



Teknisk data

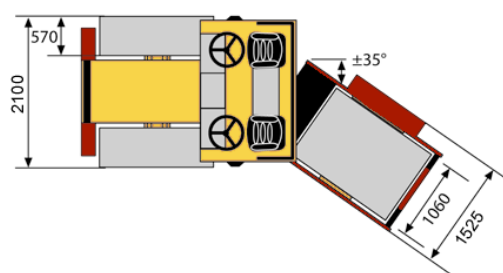
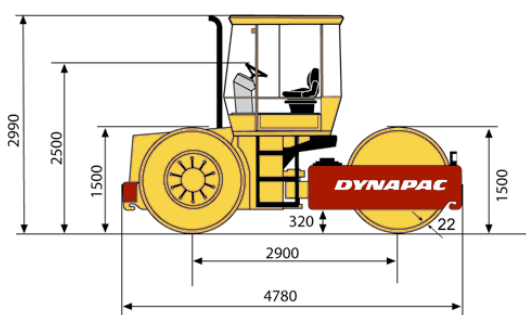

Vikter	CS142
Max. arbetsvikt (Barlastad)	13 200 kg
Modulvikt (valsram/ traktordel)	5 800/ 5 200 kg
Valsmodulvikt, fram (Barlastad)	6 900 kg
Valsmodulvikt, bak (Barlastad)	6 300 kg
Packningsdata	
Statisk linjelast, fram	51 kg/ cm
Statisk linjelast, bak	49 kg/ cm
Statisk linjelast, fram (Barlastad)	60 kg/ cm
Statisk linjelast, bak (Barlastad)	59 kg/ cm
Packningsbredd	2 100 mm
Vals överlapp	50 mm
Vattentank	530 l
Framkomlighet	
Typ	Midjstyrning
Vändradie, inre	3 550 mm
Vändradie, yttre	5 650 mm
Tiltning	±9°
Arbets hastighet	0-10 km/ h
Transporthastighet	0-15 km/ h
Motor	
Tillverkare/ Modell	Cummins QSB 3.3
Typ	Vattenkyld med After cooler
Max. effekt, SAE J1995	74 kW (99 hp) @ 2 200 rpm
Bränsletank	110 l
Hydrauliksystem	
Drivning	Axialkolvpump med variabel displacement. 3 axialkolvmotorer, 2 med variabel displacement. Kugghjulspump med konstant displacement.
Styrning	Hydrostatisk i fram & backreplage.
Färdbröms	Felsäker flerlamellbröms på alla 3 valsarna.
Parkerings-/ Nödbroms	

Hitta din lokala återförsäljare på www.dynapac.com

Informationen ovan är enbart avsedd som en allmän beskrivning. Den utgör ingen utfästelse och innebär inga som helst garantier. Reservation för eventuella ändringar. Maskinerna på vissa bilder och illustrationer är utrustade med tillvalsutrustning.